



KASTAM DIRAJA MALAYSIA

CUKAI BARANGAN DAN PERKHIDMATAN

**PANDUAN
PERBANKAN ISLAM**

Penerbitan

Tarikh diterbitkan: 9 Mac 2016.

Panduan Perbankan Islam disemak sehingga 30 Januari 2014 ditarik balik dan digantikan dengan Panduan Perbankan Islam disemak sehingga 9 Mac 2016.

Notis Hak Cipta

Hak cipta 2016 Jabatan Kastam Diraja Malaysia.

Hak cipta terpelihara. Tertakluk kepada Akta Hak Cipta, 1987 (Malaysia).

Panduan ini boleh ditarik balik, sama ada keseluruhannya atau sebahagian daripadanya dengan terbitnya suatu panduan baru. Tiada bahagian daripada penerbitan ini dibenarkan untuk diterbitkan semula, disimpan di dalam sistem perolehan kembali atau dipanjangkan dalam apa jua bentuk termasuk di dalam laman web untuk tujuan komersial tanpa kebenaran bertulis daripada Jabatan Kastam Diraja Malaysia (JKDM). Dalam penghasilan semula atau pemetikan kandungan, perakuan sumber diperlukan.

Penolakan Tuntutan

Maklumat ini bertujuan memberi kefahaman umum tentang layanan berkenaan Cukai Barang dan Perkhidmatan dan memberi pemahaman yang lebih baik tentang kewajipan pembayar cukai. Ia bukannya bertujuan untuk mengemukakan pelbagai permasalahan percukaian yang mungkin timbul. Walaupun JKDM telah mengambil semua inisiatif bagi memastikan maklumat yang terkandung dalam Panduan ini adalah tepat, JKDM tidak akan bertanggungjawab ke atas sebarang kesilapan dan ketidaktepatan atau sebarang kerugian kewangan atau lain-lain yang ditanggung oleh individu yang menggunakan maklumat daripada Panduan ini. Kesemua maklumat adalah terkini pada masa penyediaan dan tertakluk kepada perubahan apabila perlu.

KANDUNGAN

PENDAHULUAN.....	2
Cukai Barang Dan Perkhidmatan Secara Umum (CBP).....	2
OPERASI INDUSTRI SECARA UMUM	2
LAYANAN CBP KE ATAS PERBANKAN ISLAM	3
Layanan CBP Mengikut Jenis Pembekalan.....	3
LAYANAN CBP KE ATAS PRODUK PERBANKAN ISLAM	5
Operasi Akaun (Semasa, Deposit atau Pelaburan).....	5
Bayaran dan Pungutan Cek.....	5
Penghantaran Wang.....	6
Pertukaran Wang.....	6
Penyediaan pembiayaan apa-apa pinjaman, pendahuluan atau kemudahan serupa.....	6
Kad bank Islam.....	9
Pembiayaan Perdagangan.....	9
Perkhidmatan Diimport.....	13
Khidmat Luaran Perkhidmatan.....	13
Mendapatkan Cukai Input Tetap.....	15
SOALAN-SOALAN LAZIM	18
PERTANYAAN	23
BANTUAN DAN MAKLUMAT LANJUT BERKAITAN CBP	23

PENDAHULUAN

1. Panduan industri ini disediakan untuk membantu anda dalam memahami Cukai Barang dan Perkhidmatan (CBP) dan implikasinya terhadap perbankan Islam.

Cukai Barang Dan Perkhidmatan Secara Umum (CBP)

2. Cukai Barang dan Perkhidmatan (CBP) adalah cukai berperingkat dikenakan ke atas penggunaan domestik. CBP dikenakan ke atas semua pembekalan barang dan perkhidmatan bercukai di dalam Malaysia melainkan dikecualikan secara khusus. CBP juga dikenakan ke atas barang dan perkhidmatan yang diimport ke dalam Malaysia.

3. Pembayaran cukai dibuat secara berperingkat oleh perantara dalam proses pengeluaran dan pengedaran. Walaupun cukai dibayar sepanjang rangkaian pengeluaran dan pengedaran, hanya nilai tambah pada setiap peringkat sahaja dikenakan cukai dan oleh itu dapat mengelakkan daripada dikenakan cukai berganda.

4. Di Malaysia, orang yang berdaftar di bawah Akta Cukai Barang dan Perkhidmatan 2014 dikenali sebagai “orang berdaftar”. Orang berdaftar dikehendaki mengenakan CBP (cukai output) ke atas pembekalan barang atau perkhidmatan bercukai yang dibekalkan kepada pelanggannya. Ia dibenarkan membuat tuntutan semula apa-apa CBP yang dibayar (cukai input) ke atas pembeliannya yang merupakan input kepada perniagaannya. Oleh itu, cukai tersebut tidak merupakan kos kepada perniagaan dan tidak wujud sebagai satu perbelanjaan dalam penyata kewangan perniagaan.

OPERASI INDUSTRI SECARA UMUM

5. Perbankan Islam merujuk kepada satu sistem perbankan atau aktiviti perbankan yang selaras dengan prinsip-prinsip Syariah. Oleh itu, semua urusan, transaksi, pendekatan cara perniagaan, ciri-ciri produk, fokus pelaburan dan tanggungjawab adalah berpunca dari undang-undang Syariah. Untuk memastikan undang-undang Syariah dipatuhi, setiap bank adalah dikehendaki menubuhkan Jawatankuasa Penasihat Syariah. Jawatankuasa ini dipertanggungjawabkan untuk memberi nasihat kepada bank berhubung dengan prinsip-prinsip Islam berkaitan dengan perbankan Islam.

6. Bank Islam merangkumi konsep perkongsian, perkongsian keuntungan dan risiko dan penambahan nilai di antara bank dan pelanggan. Di antara prinsip-prinsip pentadbiran bank Islam adalah seperti ketiadaan transaksi berasaskan faedah (riba), pengelakan aktiviti ekonomi melibatkan spekulasi (gharar) dan perjudian (maisir).

7. Perkhidmatan bank yang ditawarkan oleh bank Islam termasuk urusan memobilisasikan simpanan melalui akaun simpanan, semasa dan simpanan tetap, penyediaan pelbagai perkhidmatan perbankan dan kemudahan untuk pelanggan termasuk kemudahan membuat bayaran, menerima wang, membayar dan memungut cek yang dikeluarkan oleh atau yang dibayar oleh pelanggan dan penyediaan pembiayaan kewangan.

LAYANAN CBP KE ATAS PERBANKAN ISLAM

Layanan CBP Mengikut Jenis Pembekalan

8. Bagi tujuan CBP, bank Islam kebiasaannya menyediakan tiga jenis pembekalan iaitu pembekalan dikecualikan, berkadar standard dan berkadar sifar.

(a) **Pembekalan Dikecualikan**

Di bawah kewangan Islam, suatu pembekalan adalah pembekalan dikecualikan jika balasan kepada pembekalan tersebut adalah dalam bentuk caj keuntungan. Pembekalan ini termasuklah penyediaan pembiayaan kewangan, kredit atau pendahuluan, pertukaran mata wang atau cek kembara, penyediaan pembiayaan di bawah sewa beli, pembiayaan terimaan bank dan operasi akaun semasa, simpanan atau pelaburan.

(b) **Pembekalan Kadar Standard**

Pembekalan adalah berkadar standard jika terdapat caj asas atau yuran tetap dikenakan ke atas pembekalan tersebut. Perkhidmatan berasaskan yuran adalah pembekalan berkadar standard. Contoh perkhidmatan berasaskan yuran adalah seperti berikut:

- (i) yuran pemprosesan pembiayaan kewangan;
- (ii) caj arahan tetap;

- (iii) perkhidmatan sewaan;
- (iv) pengiraan duit syiling dan deposit matawang;
- (v) caj ke atas perkhidmatan prabayar dan tambah nilai;
- (vi) perkhidmatan penyelenggaraan berkenaan jual beli saham
- (vii) perkhidmatan penjagaan atau peti deposit keselamatan; dan
- (viii) perkhidmatan perantara di mana yuran atau komisen dikenakan (contohnya, perkhidmatan mengatur, pembrokeran, menaja jamin dan khidmat nasihat ke atas apa-apa perkhidmatan kewangan).

Bagaimanapun, terdapat yuran atau caj tertentu yang tidak tertakluk kepada CBP. Ini adalah yuran dan caj yang dikenakan sebagai pampasan ke atas kehilangan, kerosakan atau pegenaan denda kepada pelanggan kerana tidak memenuhi kehendak atau syarat tertentu. Penalti atau denda itu tidak tertakluk kepada CBP dan caj penalti ini termasuk:-

- (i) caj lewat bayar;
- (ii) yuran komitmen (ke atas baki overderaf yang tidak diguna);
- (iii) caj pampasan bagi cek tak laku; dan
- (iv) caj lebihan overderaf.

(c) **Pembekalan Berkadar Sifar**

Perkhidmatan kewangan Islam yang diberikan kepada pelanggan yang berada di luar negara adalah berkadar sifar sekiranya pada masa perkhidmatan tersebut diberi, pelanggan berada di luar Malaysia dan tidak memperdagangkan produk pasaran modal Malaysia. Sebegitu juga, apa-apa perkhidmatan kewangan Islam yang diberi berkaitan dengan tanah dan barang yang terletak di luar Malaysia adalah berkadar sifar.

LAYANAN CBP KE ATAS PRODUK PERBANKAN ISLAM

9. Haruslah diambil perhatian bahawa produk perbankan Islam mestilah memenuhi prinsip Syariah. Walau bagaimanapun, sesuatu produk boleh juga menerima pakai mana-mana satu (lebih daripada satu) prinsip-prinsip syariah itu. Sebagai contoh, akaun simpanan boleh samada Wadiah atau Mudharabah. Bagi tujuan CBP, adalah lebih baik untuk melihat setiap konsep/ prinsip yang diterima pakai dan memahami struktur dan mekanismenya.

Operasi Akaun (Semasa, Deposit atau Pelaburan)

10. Caj keuntungan yang dibayar oleh bank Islam hasil daripada pengambilan deposit dari berbagai akaun adalah tidak tertakluk kepada CBP.

11. Selain dari memberi ganjaran kepada pelanggan dalam bentuk caj keuntungan, bank biasanya mengenakan yuran bagi perkhidmatan untuk mempermudah pengendalian akaun-akaun tersebut. Yuran tersebut adalah tertakluk kepada CBP atas kadar standard. Yuran ini termasuk:-

- (a) Yuran/caj ke atas kemudahan pertunaan;
- (b) Yuran/caj pindahan dana secara elektronik (EFT) dan perbankan telefon;
- (c) Yuran/caj penyediaan penyata bank;
- (d) Yuran/caj pengeluaran buku cek; dan
- (e) Yuran/caj transaksi melalui ATM atau MEPS.

Bayaran dan Pungutan Cek

12. Perkhidmatan yang diberikan apabila bank membuat bayaran dan memungut cek adalah tidak tertakluk kepada CBP. Pengeluaran cek oleh penyuruh bayar untuk pembayaran adalah bukan pembekalan dan tidak tertakluk kepada CBP. Walau bagaimanapun, bank mengenakan yuran perkhidmatan kepada penyuruh bayar jika pihak ketiga ingin menunaikan cek di kaunter. Begitu juga bank mengenakan yuran bagi perkhidmatan pemindahan cek. Yuran ini adalah tertakluk kepada CBP pada kadar standard.

13. Caj tambahan ke atas percetakan buku cek adalah juga tertakluk kepada CBP pada kadar standard. Begitu juga dengan komisen yang dikenakan bagi penjelasan cek adalah tertakluk kepada CBP pada kadar standard.

Penghantaran Wang

14. Penghantaran wang bukan satu pembekalan dan tidak tertakluk kepada CBP. Bagaimanapun bank akan mengenakan komisen atas pengeluaran perintah juruwang dan deraf permintaan. Kos pemindahan bertelegraf akan juga termasuk komisen dan caj talian penghantaran. Kos ini adalah tertakluk kepada CBP pada kadar standard,

15. Pelanggan juga boleh memberi arahan kepada banknya untuk membuat penghantaran wang secara berjadual dengan mendebitkan daripada akaunnya melalui kemudahan arahan tersedia. Sebarang cai yang dikenakan tertakluk kepada CBP pada kadar standard.

Pertukaran Wang

16. Di dalam kewangan Islam, pertukaran mata wang adalah dibenarkan apabila kedua-dua pihak secara terus memiliki amaun yang sama mengikut nilai kaunter. Kontrak ini disebut sebagai sarf, adalah satu obligasi yang mengikat kedua-dua pihak di kaunter untuk membeli atau menjual satu amaun wang asing yang ditetapkan pada kadar pertukaran serta merta.¹⁸ Pertukaran mata wang merupakan satu perniagaan membuat pertukaran satu mata wang dengan yang lain, dengan pengambilan untung ke atas perbezaan kadar pertukaran mata wang sebagai pendapatan bagi perkhidmatan ini dan ia adalah pembekalan dikecualikan yang mana tidak tertakluk kepada CBP. Walau bagaimanapun, sekiranya yuran perkhidmatan dikenakan ke atas pertukaran mata wang, pembekalan itu adalah tertakluk kepada CBP pada kadar standard.

Penyediaan pembiayaan apa-apa pinjaman, pendahuluan atau kemudahan serupa

17. Penyediaan pembiayaan apa-apa pinjaman, pendahuluan atau kemudahan serupa adalah pembekalan dikecualikan dan tidak tertakluk kepada CBP. Dalam kewangan Islam, konsep murabahah/tawarruq diterimapakai bagi penyediaan pembekalan sedemikian. Di bawah konsep ini, hendaklah ada suatu aset asas yang

memerlukan pembiayaan. Penjualan aset oleh bank Islam merupakan pembekalan yang dikecualikan. Apa-apa pembekalan lain yang dibuat untuk menyempurnakan proses pembiayaan adalah dianggap sebagai bukan pembekalan. Apa-apa perolehan barang dan perkhidmatan dibawah aturan kewangan Islam selain dari pembiayaan kewangan adalah boleh dituntut sepenuhnya seperti komisen broker yang ditanggung dalam pembelian komoditi untuk perkiraan kewangan Islam

Contoh 1: *Komoditi Murabahah/ Tawarruq (Perjanjian Jualan Tiga Pihak)*

- (a) *Tawarruq adalah perjanjian tiga pihak di mana pembiaya bersetuju untuk membeli komoditi bagi pihak pelanggan melalui seorang broker yang merupakan seorang peniaga komoditi. Di dalam tawarruq, tiga pihak yang terlibat adalah pembiaya, pelanggan dan peniaga komoditi dan ini mewakili institusi pasaran bebas.*
- (b) *Sebagai contoh, pembiaya pada mulanya membeli komoditi daripada peniaga berasaskan harga serta merta pada RM900. Pembiaya kemudiannya menjual komoditi itu kepada pelanggan dengan harga RM1000 secara bayaran tertangguh.*
- (c) *Pelanggan sekarang memiliki komoditi itu dan berhutang dengan pembiaya sebanyak RM1000 atas bayaran tertangguh. Untuk mendapatkan wang tunai, pelanggan menjual komoditi itu kepada pembeli pihak ketiga atau peniaga komoditi. Wang tunai yang diperolehi di sini bertindak sebagai elemen pembiayaan transaksi tersebut. **Rajah 1** di bawah adalah satu ilustrasi mudah secara diagram menggunakan Tawarruq dalam struktur pembiayaan.*

Rajah 1: Konsep Tawarruq

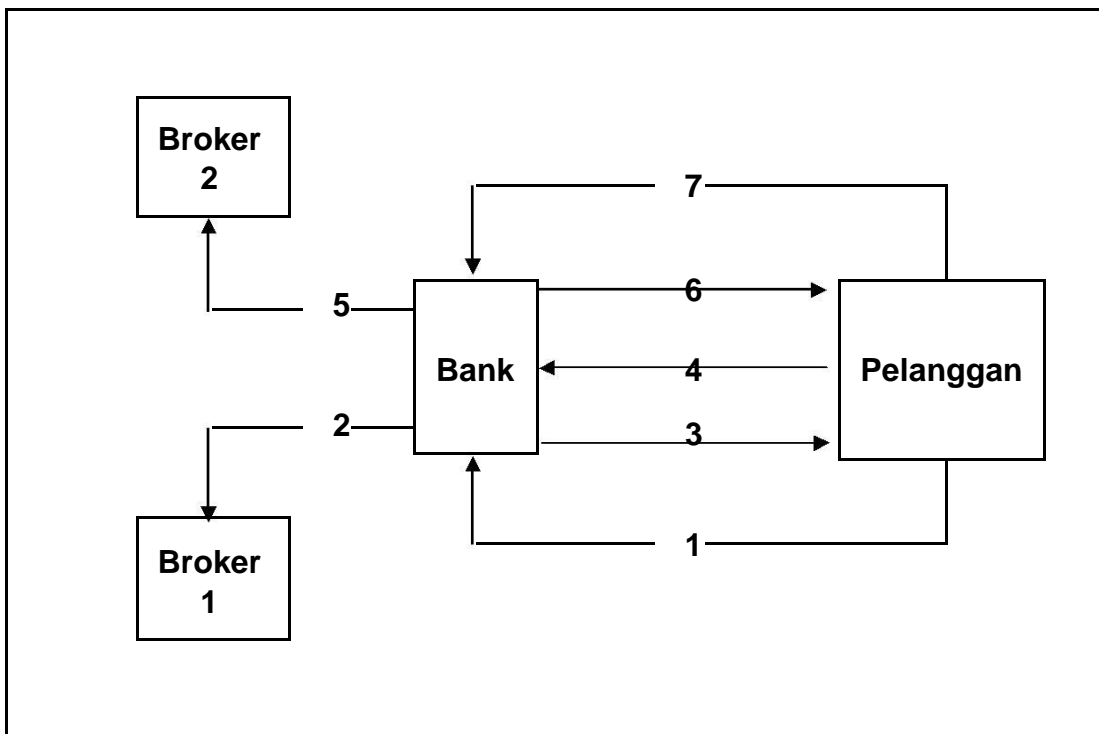

Penjelasan:

- (i) *Bank memperolehi dokumen transaksi Tawarruq daripada Pelanggan.*
- (ii) *Bank beli komoditi dari Broker 1 - (Bukan Pembekalan). Broker 1 mengenakan komisen pembrokeran kepada bank (Pembekalan berkadar standard)*
- (iii) *Bank menjual komoditi kepada Pelanggan pada Harga Jualan Bank (prinsipal + untung) atas terma bayaran tertangguh - (Pembekalan dikecualikan).*
- (iv) *Pelanggan meminta bank sebagai ejen jualannya untuk menjual komoditi di pasaran - (Bukan Pembekalan).*
- (v) *Bank bertindak sebagai ejen dilantik untuk Pelanggan Bank menjual komoditi kepada Broker 2 - (Bukan Pembekalan).*
- (vi) *Bank mengkreditkan ke akaun Pelanggan hasil dari jualan komoditi.*
- (vii) *Pelanggan membayar amaun terhutang kepada bank (Prinsipal + Untung) melalui kaedah ansuran yang dipersetujui - (Bukan Pembekalan).*

Kad bank Islam

18. Kad bank Islam adalah kad kredit berasaskan kontrak Syariah dan adalah sama sekali bebas daripada apa-apa 'riba' atau 'gharar'. Terdapat tiga kontrak utama Syariah yang digunakan dalam kad bank Islam iaitu Bai Inah, Wadiah dan Qardhul Hassan. Seseengah bank menawarkan di bawah kontrak tawwaruq.

19. Biasanya bank mengenakan caj kepada pelanggan yuran langganan tahunan bagi penggunaan kad dan caj keuntungan bagi kredit yang diberikan. Yuran langganan tahunan adalah tertakluk kepada CBP pada kadar standard manakala caj keuntungan tidak tertakluk kepada CBP.

20. Bank membayar peruncit ke atas barang-barang yang dibeli oleh pelanggan selepas ditolak diskaun peniaga. Diskaun peniaga ini dikenakan CBP pada kadar standard. Sekiranya peruncit itu adalah seorang peniaga kepada bank, bank tersebut akan mengenakan caj sewaan bagi penggunaan terminal bayaran dan sewaan itu adalah tertakluk kepada CBP pada kadar standard.

Pembiayaan Perdagangan

21. Bank Islam juga menyediakan kemudahan dan perkhidmatan pembiayaan berkaitan dengan perdagangan sama ada domestik atau antarabangsa. Dari segi aspek operasi instrumen pembiayaan perdagangan kewangan Islam, kebanyakannya adalah sama dengan konvensional kecuali ianya mesti mematuhi kehendak Syariah. Beberapa bentuk instrumen pembiayaan perdagangan Islam seperti berikut:

(a) Bil Dokumen Pungutan Wakalah (BDPW)

- (i) Bil Dokumen Wakalah untuk pungutan merujuk kepada pengendalian dokumen komersil oleh bank sebagai ejen samada atau tidak disertakan dengan dokumen kewangan bagi bayaran, penerimaan atau penghantaran seperti arahan yang diterima;
- (ii) Bagi Bil Pungutan Keluar Wakalah, bank boleh bertindak sebagai bank pengirim dengan mengemukakan dokumen yang diterima dari penjual/pengeksport atas arahan pungutan, kepada bank pemungut. Dalam kes Bil Pungutan Masuk Wakalah, bank boleh bertindak sebagai bank pemungut dengan menghantar dokumen

perkapalan atas pembayaran atau penerimaan oleh pembeli/pengimport;

- (iii) Dalam kedua-dua keadaan, bank mengenakan komisen pungutan. Caj juga dikenakan ke atas bayaran pos atau penggunaan kabel. Kesemua komisen ini adalah tertakluk kepada CBP pada kadar standard.

(b) **Surat Kredit Wakalah (SKW)**

- (i) Selalunya, penjual / pengeksport tidak mahu menghantar atau menyerahkan barang tanpa bayaran atau jaminan yang boleh diterima ke atas bayaran; manakala pembeli / pengimport pula tidak mahu membayar terlebih dahulu. Untuk mengatasi masalah ini, bank akan menawarkan kemudahan kredit dokumentari. Surat Kredit Wakalah adalah suatu aku janji bertulis atau komitmen bank pengeluar yang diberi kepada penjual untuk bayaran dibuat apabila diminta atau pada suatu tarikh masa depan yang ditentukan pada suatu jumlah wang dengan tempoh yang ditetapkan, berserta dokumen yang ditetapkan dan atas pematuhan terma dan syarat.
- (ii) Terdapat caj, seperti yuran pengendalian, komisen penerimaan, yuran khidmat nasihat dan juga bayaran pos dan talian. Caj ini adalah tertakluk kepada CBP pada kadar standard.

(c) **Bil Masuk Wakalah Di Bawah Surat Kredit (BMWSK)**

BMWSK merupakan satu set dokumen yang disediakan bagi mematuhi terma-terma penjual (benefisiari) ke atas bank (bank pengeluar SKW) bagi satu jumlah, yang mewakili sepenuhnya atau sebahagian daripada nilai barang yang dihantar. Dokumen ini dikemukakan kepada bank melalui bank yang berunding dan hendaklah disemak dengan terma-terma dan syarat-syarat SKW. Terdapat juga caj dan komisen yang dikenakan oleh bank dan ia tertakluk kepada CBP pada kadar standard.

(d) **Jaminan Perkapalan Kafalah (JPK)**

JPK adalah satu dokumen perlindungan yang dikeluarkan oleh bank kepada sebuah syarikat perkapalan atas arahan pengimport (pelanggan) untuk mengambil barang daripada syarikat perkapalan (atau ejennya) terlebih dahulu sementara menunggu penerimaan bil muatan kapal. Bank mengenakan komisen bagi pengeluaran dokumen jaminan perkapalan dan ia tertakluk kepada CBP pada kadar standard.

(e) **Jaminan Bank Kafalah (JBK)**

Jaminan Bank merupakan satu obligasi bertulis dikeluarkan oleh bank untuk membayar jumlah yang dipersetujui, sekiranya pelanggan gagal dalam obligasinya. Bank bertindak sebagai penjamin dan akan mengambil tanggungjawab untuk memenuhi tuntutan benefisiari. Bank mengenakan komisen dalam mengeluarkan surat jaminan bank dan ini adalah tertakluk kepada CBP pada kadar standard.

(f) **Bil Penerimaan Islam (BPI)**

- (i) Ini merupakan satu kemudahan bagi pembiayaan transaksi dagangan, dikeluarkan oleh satu pihak dan diterima oleh pihak yang lain di mana penyuruh bayar adalah pemiutang asal.
- (ii) Pembelian domestik menggunakan kontrak Murabahah, diberi kepada pembeli atau pengimpot untuk mereka membiayai barang dagangan yang termasuk bahan mentah, separuh siap dan barang siap.
- (iii) Bank melantik pelanggan sebagai ejennya untuk membeli barang bagi pihaknya. Bank akan serta merta membayar pembekal apabila barang diserahkan atau pada tarikh matang terma kredit bagi kos barang itu berdasarkan nilai invois. Bank kemudiannya akan menjual barang itu kepada pelanggan berdasarkan terma pembayaran tertanggung pada harga termasuk keuntungan bank. Tempoh bayaran tertanggung ke atas jualan barang yang diberikan kepada pelanggan, mewujudkan suatu hutang. Ini dilindungi dalam bentuk BPI oleh bank. Apabila matang, pelanggan akan membayar pada harga jualan yang telah

dipersetujui.

- (iv) Jualan BPI adalah kemudahan pembiayaan menggunakan kontrak Bai' al-Dayn, diberi kepada penjual atau pengeksport bagi membiayai jualan atau pengeksportan barang atas kredit. Bai' al-Dayn atau perdagangan hutang adalah satu pembiayaan jangka pendek di mana bank membeli hak pelanggan kepada hutang itu, yang kebiasaannya dilindungi dalam bentuk bi-bil yang diterima bank.
- (v) Penjual atau pengeksport, yang berhasrat untuk memperolehi kemudahan ini, menyediakan dokumen jualan/eksport seperti dikehendaki di bawah kontrak jualan dan kemukakan kepada bank. Oleh kerana dokumen jualan / eksport perlu dihantar kepada pembeli, bank meminta penjual/pengekspor untuk mengambil BPI pada bank. Bank akan membeli hutang dan mengkreditkan hasil kepada penjual / pengeksport. Apabila bayaran diterima daripada pembelinya, penjual / pengeksport akan menggunakannya untuk menjelaskan BPI.
- (vi) Kos terimaan bank atau BPI adalah terdiri daripada komisen terimaan, dan ia tertakluk kepada CBP pada kadar standard.

(g) **Perkhidmatan Perbendaharaan**

Fungsi perbendaharaan sesuatu bank adalah bertanggungjawab untuk menguruskan ketidaksepadanan bank dan risiko kecairan, membuat pasaran kepada pelanggan dalam pertukaran wang asing dan sukuk, membantu pelanggan bank dalam pasaran wang dan pendedahan kepada pertukaran wang asing.

Produk perbendaharaan termasuk:

- (i) Pertukaran wang asing;
- (ii) Pasaran modal & derivatif;
- (iii) Product berstruktur;

- (iv) Pasaran wang; dan
- (v) Instrumen perbendaharaan Islam.

Keuntungan diperolehi dan keuntungan modal yang terealisasi dari produk itu adalah tidak tertakluk kepada CBP. Walau bagaimanapun, caj dalam menyediakan perkhidmatan sebagai ejen bagi pelanggannya di dalam perdagangan instrumen adalah tertakluk kepada CBP pada kadar standard.

Perkhidmatan Diimport

22. Perkhidmatan yang diterima (diimport) dari luar negara adalah tertakluk kepada CBP pada kadar standard jika pembekalan sedemikian adalah pembekalan bercukai jika dibuat di Malaysia. Dalam kes sedemikian, caj balikan terpakai seolah-olah pengimport itu iaitu institusi kewangan telah membekalkan perkhidmatan itu kepada dirinya sendiri. Penerima hendaklah mengakaun CBP ditanggung ke atas pembekalan bercukai itu. Bagaimanapun, dia berhak untuk menuntut CBP ditanggung ke atas input.

Khidmat Luaran Perkhidmatan

23. Kebiasaannya bank mendapatkan khidmat luaran yang bukan merupakan aktiviti teras mereka dan perkhidmatan luaran ini adalah tertakluk kepada CBP pada kadar standard. Perkhidmatan luaran ini termasuk:

- (a) Pembangunan aplikasi perisian dan khidmat sokongan teknologi maklumat
- (b) Pemprosesan bayaran dan pungutan
- (c) Pengurusan pinjaman
- (d) Operasi kad kredit
- (e) Percetakan dan penjelasan keluar cek
- (f) Perkhidmatan percetakan dan pengeposan
- (g) Pengurusan hartanah

- (h) Perkhidmatan sekuriti; dan
- (g) Pertunaian wang melalui ATM.

Perbankan Islam dan Kawasan Ditetapkan

24. Jika sebuah bank Islam di Malaysia menyediakan perkhidmatan berasaskan yuran kepada kawasan ditetapkan, perkhidmatan itu adalah tertakluk kepada CBP pada kadar standard. Pembekalan yang dibuat oleh cawangan bank di Malaysia di dalam kawasan ditetapkan adalah juga tertakluk kepada CBP pada kadar standard kecuali bagi sewaan peti deposit selamat dan penjualan barang

Contoh 2:

EZIE Islamic Bank (Cawangan Labuan), menyediakan pinjaman kepada penduduk di Labuan dan mengenakan yuran pemprosesan. Yuran ini adalah tertakluk kepada GST pada kadar standard kerana perkhidmatan itu sebenarnya dibekalkan oleh Ibu Pejabat EZIE Islamic Bank di Kuala Lumpur.

Contoh 3:

Pemastautin menyewa peti simpan selamat dari EZIE Islamic Bank (Cawangan Labuan) di mana beliau adalah tertakluk kepada caj sewaan. Dalam kes ini, peti simpan selamat dibekalkan oleh EZIE Islamic Bank (Cawangan Labuan) dan bukan dari ibu pejabatnya di Kuala Lumpur.

Caj sewaan itu tidak tertakluk kepada CBP kerana pembekalnya berada di Labuan.

Contoh 4:

EZIE Islamic Bank (Labuan) Ltd, menyediakan pinjaman kepada perniagaan di Labuan dan mengenakan yuran pemprosesan. Yuran ini tidak tertakluk kepada CBP kerana perkhidmatan yang disediakan oleh EZIE Islamic Bank (Labuan) Ltd yang diperbadankan di Labuan.

25. Pembekalan perkhidmatan yang diberikan kepada Malaysia dari bank (diperbadankan di Labuan di bawah Akta Lembaga Perkhidmatan Kewangan Labuan

1996) (LFSA) dalam DA adalah pembekalan tempatan. Bank itu dikehendaki mendaftar untuk CBP jika jumlah pembekalan bercukai dalam tempoh dua belas bulan melebihi nilai ambang yang ditetapkan walaupun penubuhan perniagaan itu terletak di DA. Oleh itu, perkhidmatan itu tertakluk kepada CBP dan cukai output hendaklah dikenakan dalam invoice cukai dan dilaporkan dalam penyata CBP.

Contoh 5:

EZIE Islamic Bank (Labuan Ltd), menyediakan pinjaman untuk perniagaan di Kota Kinabalu, Sabah dan caj bayaran pemprosesan. Yuran ini adalah tertakluk kepada GST pada kadar standard kerana perkhidmatan diberikan ke Malaysia.

Mendapatkan Cukai Input Tetap

26. Umumnya, seseorang pembekal bercampur boleh membuat tuntutan kredit cukai input seperti berikut-

- (a) Cukai input dituntut sepenuhnya jika kesemua input itu adalah diagihkan kepada pembekalan bercukai.
- (b) Cukai input tidak boleh dituntut jika kesemua input itu adalah diagihkan kepada pembekalan dikecualikan.
- (c) Membahagikan cukai input dengan menggunakan kaedah perolehan jika cukai input baki tidak boleh diagihkan kesemuanya kepada samada pembekalan bercukai atau pembekalan dikecualikan.

27. Pembekalan dibuat oleh institusi kewangan, iaitu penyediaan pinjaman/pembiayaan adalah pembekalan dikecualikan dan cukai input tidak boleh dituntut. Bagaimanapun, bank dan institusi kewangan lain yang menyediakan pinjaman atau pembiayaan kepada perniagaan dibenarkan menuntut CBP ditanggung ke atas input perniagaan. Tuntutan sedemikian hanyalah terpakai dengan menggunakan kaedah mendapatkan Cukai Input Tetap.

28. Mendapatkan Cukai Input Tetap adalah satu kaedah di mana sesebuah institusi kewangan seperti:

- (a) Bank komersial;

- (b) Bank pelaburan;
- (c) Bank Islam;
- (d) Institusi Kewangan Pembangunan; atau
- (e) Institusi lain yang diluluskan seperti di dalam Jadual Pertama Peraturan-peraturan CBP 2014,

adalah berhak untuk mendapatkan semula cukai input berdasarkan suatu kadar spesifik yang ditentukan oleh Menteri. Kadar spesifik ini adalah tertakluk kepada kajian semula dan berlainan orang boleh diberikan kadar tetap yang berbeza seperti ditentukan oleh Menteri.

29. Jika sesebuah institusi kewangan dibenarkan mendapatkan semula cukai input dengan menggunakan kaedah mendapatkan Cukai Input Tetap, amaun cukai input dibenarkan adalah mengikut formula berikut:

$$\mathbf{A \times B}$$

Di mana: **A** adalah jumlah cukai input ditanggung dalam tempoh bercukai
dan **B** adalah kadar tetap.

30. Jumlah cukai input tax ditanggung dalam tempoh bercukai tersebut termasuk:
- (a) cukai input berhubung pembekalan dikecualikan iaitu pinjaman diberi kepada perniagaan dan individu;
 - (b) cukai input berhubung pembekalan berkadar standard dan pembekalan berkadar sifar, contohnya perkhidmatan khidmat luaran dan yuran antara kumpulan;
 - (c) cukai input berhubung pembekalan dikecualikan yang lain contohnya aktiviti pelaburan.

31. Bagi bank-bank Islam dan institusi kewangan lain yang membuat pembekalan pembiayaan, cukai input yang dilakukan ke atas pembelian barangan dan

perkhidmatan di bawah perkiraan kewangan Islam yang lain daripada peruntukan pembiayaan boleh dituntut sepenuhnya. Sila rujuk kepada Panduan Kredit Cukai Input untuk maklumat lanjut.

Contoh 6:

Bagi tempoh bercukai bulan Oktober 2015, bank Islam ABC menanggung CBP seperti berikut:

- (a) cukai input atas pembekalan dikecualikan (penyediaan pembiayaan kepada perniagaan) - RM15,000*
- (b) Cukai input atas pembekalan berkadar standard (perkhidmatan berasaskan yuran) - RM36,000*
- (c) cukai input atas aktiviti pelaburan - RM12,000*
- (d) Komisen pembrokeran atas perolehan komoditi bagi tujuan pembiayaan Syariah - RM5,000*

Bagi tempoh bercukai bulan Oktober 2015, sesebuah Bank Islam dibenarkan untuk menggunakan kadar tetap pada 70% bagi tujuan menuntut cukai input.

Cukai Input Boleh Dituntut = Cukai Input Ditanggung dalam tempoh bercukai X kadar tetap

$$= (RM36,000 + RM12,000 + 15,000) \times 70\%$$

$$= RM44,100$$

Bagi tempoh bercukai bulan Oktober 2015, bank Islam itu dibenarkan menuntut cukai input berjumlah:

$$RM44,100 + RM5,000 = RM49,100$$

SOALAN-SOALAN LAZIM

Pendaftaran CBP

- S1. Kebanyakan perkhidmatan kewangan adalah tidak tertakluk kepada CBP. Adakah bank Islam dan institusi kewangan Islam perlu didaftarkan?**
- J1. Walaupun kebanyakan perkhidmatan kewangan adalah tidak tertakluk kepada CBP, bank Islam dan institusi kewangan Islam juga menyediakan perkhidmatan berasaskan yuran yang tertakluk kepada CBP pada kadar standard. Jika amaun pembekalan bercukai itu melebihi nilai ambang yang ditetapkan, adalah menjadi wajib bagi bank Islam atau institusi kewangan itu berdaftar di bawah CBP.
- S2. Bolehkah beberapa bank yang di bawah satu syarikat induk didaftarkan di bawah pendaftaran berkumpulan?**
- J2. Pendaftaran berkumpulan adalah terhad kepada perniagaan yang membuat kesemuanya pembekalan bercukai. Bank adalah merupakan pembekal pembekalan dikecualikan adalah tidak layak didaftarkan di bawah pendaftaran berkumpulan.

Invois Cukai

- S3. Pelanggan saya banyak membuat transaksi bank dalam satu tempoh bercukai. Adakah saya perlu mengeluarkan satu invois cukai untuk setiap transaksi perbankan?**
- J3. Anda tidak perlu mengeluarkan suatu invois cukai untuk setiap transaksi. Anda boleh memohon kepada Ketua Pengarah untuk mengeluarkan suatu penyata bulanan meliputi setiap transaksi perbankan yang telah berlaku dalam bulan kalendar itu.
- S4. Adakah perlu saya mengeluarkan suatu invois cukai kepada seseorang pelanggan individu yang bukan seorang berdaftar?**
- J4. Umumnya, seseorang berdaftar hendaklah mengeluarkan invois cukai berkaitan dengan sesuatu pembekalan bercukai. Invois cukai tidak diperlukan

jika tiada pembekalan bercukai. Bank boleh membuat permohonan kepada Ketua Pengarah untuk kelulusan dikecualikan dari mengeluarkan invoice kepada orang bukan berdaftar CBP. Walau bagaimanapun, bank dikehendaki mengeluarkan resit bernombor siri bagi tujuan audit. Sebagai alternatif, selain daripada mengeluarkan resit secara manual, resit secara elektronik juga dibenarkan asalkan maklumat yang dikehendaki direkodkan.

S5. Adakah perlu saya mengeluarkan invoice cukai bagi transaksi melibatkan pelanggan di luar negara dengan pembekalan berkadar sifar?

J5. Anda tidak perlu mengeluarkan invoice cukai ke atas pembekalan berkadar sifar.

Mendapatkan semula cukai input

S6. Bolehkah saya menuntut cukai input ditanggung berkaitan dengan faedah perubatan dan rawatan hospital untuk pekerja saya?

J6. Bank Islam adalah tidak layak menuntut cukai input ditanggung kerana faedah perubatan dan rawatan hospital bagi pekerja merupakan cukai input disekat.

S7. Pada Disember 2016, saya mengadakan makan malam tahunan untuk pekerja saya di hotel. Klien sedia ada juga turut dijemput. Bolehkah saya membuat tuntutan ke atas cukai input ditanggung ke atas makan malam tersebut?

J7. Anda layak menuntut cukai input ke atas keraian perniagaan kepada pekerja dan klien sedia ada.

Operasi Akaun (simpanan, semasa, simpanan tetap atau akaun lain yang serupa)

S8. Adakah pelanggan tertakluk kepada CBP apabila membuat simpanan atau mengeluarkan wang dari akaun simpanan, simpanan tetap atau semasanya?

J8. Penyimpanan atau pengeluaran daripada simpanan, simpanan tetap atau akaun semasa tidak tertakluk kepada CBP.

S9. Adakah keuntungan yang diperoleh daripada simpanan wang dalam

sesuatu akaun tertakluk kepada CBP?

J9. Tidak, keuntungan yang diperoleh daripada simpanan wang dalam sesuatu akaun adalah tidak tertakluk kepada CBP.

S10. Saya mengenakan caj kepada pelanggan seperti caj perkhidmatan setengah tahun bagi akaun semasa dan caj pengeluaran wang tunai ATM kali kelima. Adakah caj-caj ini tertakluk kepada CBP?

J10. Caj ini adalah tertakluk kepada CBP. Apa-apa caj dalam bentuk yuran yang jelas yang dikenakan oleh bank atau mana-mana institusi kewangan adalah tertakluk kepada CBP.

Pembiayaan kewangan, pendahuluan atau kredit

S11. Adakan pembiayaan kewangan tertakluk kepada CBP?

J11. Apabila bank menyediakan pembiayaan kewangan kepada pelanggannya, bank akan menikmati keuntungan. Keuntungan berkaitan dengan pembiayaan itu tidak tertakluk kepada CBP. Walau bagaimanapun, apa-apa caj berhubung dengannya, seperti yuran pemprosesan, yuran khidmat nasihat atau caj membuat salinan dokumen adalah tertakluk kepada CBP.

S12. Adakah bayaran balik amaun prinsipal tertakluk kepada CBP?

J12. Bayaran balik pembiayaan, iaitu ansuran ke atas amaun prinsipal dengan atau tanpa caj keuntungan tidak tertakluk kepada CBP.

S13. Adakah penalti lewat bayar tertakluk kepada CBP?

J13. Penalti lewat bayar tidak tertakluk kepada CBP.

S14. Saya menyediakan pembiayaan untuk satu projek di Vietnam. Adakah pembiayaan ini tertakluk kepada CBP?

J14. Penyediaan pembiayaan untuk membiayai sebuah projek di luar Malaysia adalah pembekalan berkadar sifar dan yuran pemprosesan berkaitan dengan pembiayaan yang disediakan itu adalah juga berkadar sifar. Prinsip CBP memperuntukkan bahawa perkhidmatan yang diberi kepada pelanggan di luar negara adalah berkadar sifar jika pada masa perkhidmatan itu diberi,

pelanggan itu berada di luar Malaysia. Ianya dianggap sebagai suatu perkhidmatan yang dieksport. Begitu juga dengan apa-apa perkhidmatan kewangan yang diberi berkaitan dengan tanah atau barang bertempat di luar Malaysia adalah berkadar sifar.

Kad Kredit, Debit atau Caj

S15. Untuk lebih berdaya saing di pasaran, kebanyakan bank mengeneppikan yuran langganan tahunan ke atas kad kredit. Adakah CBP masih dikenakan ke atas yuran langganan tahunan yang diketepikan itu?

J15. Oleh kerana tiada balasan bagi pembekalan perkhidmatan tersebut, bank tidak perlu mengenakan CBP ke atas yuran langganan tahunan yang diketepikan itu.

Kredit Dokumentari

S16. Sebagai sebuah bank yang memberi nasihat, saya mengenakan komisen pengesahan untuk mengesahkan Surat Kredit berkaitan dengan pengeksportan barang ke Dubai. Adakah komisen ini tertakluk kepada CBP?

J16. Komisen ini adalah tertakluk kepada CBP pada kadar sifar kerana berkait dengan barang yang dieksport ke luar Malaysia.

S17. Saya mengeluarkan surat kredit kepada peniaga tempatan bagi pengimportan barang dan mengenakan caj bagi pengeluaran surat kredit itu. Apakah layanan CBP ke atas caj ini?

J17. Caj sedemikian adalah tertakluk kepada CBP pada kadar standard.

S18. Saya juga menyediakan perkhidmatan khidmat nasihat berhubung dengan pengeluaran surat kredit, Adakah perkhidmatan khidmat nasihat ini tertakluk kepada CBP?

J18. Perkhidmatan khidmat nasihat merupakan pembekalan bercukai dan tertakluk kepada CBP pada kadar standard.

Pertukaran asing

S19. Apakah layanan CBP ke atas pertukaran mata wang asing?

J19. Bank mendapat untung daripada '*spread*' hasil daripada perbezaan antara kadar harga jualan dan belian mata wang. '*Spread*' tidak tertakluk kepada CBP.

S20. Apakah layanan CBP ke atas yuran atau komisen yang dikenakan ke atas pengeluaran dan pertunaian cek kembara dalam Malaysia?

J20. Yuran atau komisen itu tertakluk kepada CBP pada kadar standard.

Perkhidmatan jagaan dan peti deposit selamat

S21. Apakah layanan CBP ke atas perkhidmatan jagaan dan peti deposit selamat?

J21. Bank menyediakan perkhidmatan jagaan dan peti deposit selamat kepada pelanggan dengan menawarkan peti deposit selamat dan mengenakan sewa ke atas peti itu. Caj sewaan tersebut adalah tertakluk kepada CBP pada kadar standard.

PERTANYAAN

1. Sebarang pertanyaan berkenaan panduan ini sila hubungi :

Sektor IV

Bahagian GST

Jabatan Kastam Diraja Malaysia

Aras 3 – 7, Blok A, Menara Tulus,

No. 22, Persiaran Perdana, Presint 3,

62100 Putrajaya.

Emel: gstsector4@customs.gov.my.

BANTUAN DAN MAKLUMAT LANJUT BERKAITAN CBP

2. Maklumat lanjut berkaitan CBP boleh diperolehi daripada:

(a) Laman sesawang CBP : www.gst.customs.gov.my

(b) Pusat Panggilan Kastam:

- Tel : 03-78067200/ 1-300-888-500
- Faks : 03-78067599
- Emel : ccc@customs.gov.my.